

АВТОМАТИКА
ДЛЯ ПРОМЫШЛЕННЫХ ВОРОТ



FA00690-RU



РУКОВОДСТВО ПО УСТАНОВКЕ
C-VX_C-VXK_CBXE_CBXEK
C-VXT_C-VXET_C-BXE24

RU Русский



ВНИМАНИЕ!
Важные правила техники безопасности:
ПРОЧИТАЙТЕ ВНИМАТЕЛЬНО!



Предисловие

- Это изделие должно использоваться исключительно по назначению. Любое другое применение рассматривается как опасное. SAME S.p.A снимает с себя всякую ответственность за возможный ущерб, нанесенный в результате неправильного использования оборудования
- Храните эти предупреждения вместе с инструкциями по монтажу и эксплуатации компонентов автоматике.

Перед установкой

(Проверка существующего состояния: если проверка дала отрицательные результаты, необходимо повременить с началом монтажных работ до тех пор, пока условия работы не будут полностью соответствовать требованиям безопасности)

- Проверьте, чтобы подвижная часть системы была в хорошем состоянии, отрегулирована и сбалансирована, исправно открывалась и закрывалась. Убедитесь в наличии соответствующих механических упоров
- Если автоматическая система должна быть установлена на высоте ниже 2,5 м над полом или другим покрытием, проверьте необходимость в установке дополнительных защитных приспособлений и/или предупреждающих знаков
- Перед тем как приступить к выполнению каких-либо работ, внимательно прочитайте все инструкции; неправильный монтаж может стать источником опасности и привести к нанесению ущерба людям или имуществу
- Если в створках предусмотрены проходы для пешеходов, установите блокировочный механизм, предотвращающий их открывание во время движения
- Убедитесь в том, что открывание автоматизированной створки не приведет к возникновению опасных ситуаций, вызванных зажимом между подвижными компонентами системы и окружающими неподвижными объектами
- Запрещается устанавливать автоматику в перевернутом положении или на элементы, склонные к прогибанию. При необходимости используйте усилительные детали в местах крепления
- Не устанавливайте створки в местах, где дорога идет под уклоном (на наклонной поверхности)
- Проверьте, чтобы вблизи не было ирригационных устройств, которые могут намочить привод снизу
- Проверьте, чтобы температура окружающей среды в месте установки соответствовала диапазону, указанному в настоящей инструкции
- Внимательно следуйте приведенным ниже инструкциям: неправильная установка может привести к серьезным повреждениям.

Монтаж

- Обозначьте и отделите участок проведения монтажных работ с целью предотвращения доступа к нему посторонних, особенно детей
- Соблюдайте осторожность при обращении с автоматикой, масса которой превышает 20 кг. В этом случае подготовьте инструменты для безопасного передвижения тяжелых грузов
- Все устройства управления (кнопки, ключи-выключатели, считыватели магнитных карт и т.д.) должны быть установлены, по крайней мере, на расстоянии 1,85 м от периметра зоны движения автоматики или там, где до них нельзя дотянуться снаружи через ограждение. Кроме того, контактные устройства управления (выключатели, проксимиты-устройства и т.д.) должны быть установлены на высоте не менее 1,5 м и не должны быть общедоступны
- Все устройства управления в режиме "Присутствие оператора" должны находиться в месте, откуда можно свободно наблюдать за движущимися створками и зоной прохода
- Рекомендуется использовать там, где это необходимо, наклейку с указанием места расположения устройства разблокировки
- Перед тем как передать систему в распоряжение пользователя, проверьте ее на соответствие требованиям норматива EN 12453 (толкающее усилие створки), убедитесь в правильной регулировке и настройке автоматической системы, а также в работоспособности и эффективности устройств безопасности и ручной разблокировки
- Используйте там, где необходимо, предупреждающие знаки (например, табличку на воротах)
- После завершения монтажа проверьте, чтобы привод предотвращал или блокировал открывание ворот в том случае, если внизу к центральной части полотна прикреплен груз массой 20 кг
- После завершения монтажа убедитесь в том, что ворота не загораживают общественную территорию (улицы и тротуары).

Специальные инструкции и рекомендации для пользователей

- Оставляйте свободным и чистым рабочий участок автоматики. Следите за тем, чтобы в зоне действия фотоэлементов не было растительности и препятствий для движения ворот. Не позволяйте детям играть с переносными или фиксированными устройствами управления или находиться в зоне движения автоматики. Храните брелок-передатчик и другие устройства в недоступном для детей месте во избежание случайного запуска системы
- Устройство не

предназначено для использования людьми (в том числе детьми) с ограниченными физическими, сенсорными и умственными возможностями или же людьми, не имеющими достаточного опыта или знаний, если только им не были даны соответствующие знания или инструкции по применению системы специалистом компании

- Периодически проверяйте систему на наличие возможных неполадок в работе или других следов износа или повреждений на подвижных конструкциях, компонентах автоматической системы, местах крепления, проводке и доступных подключениях. Следите за чистотой и смазкой механизмов движения (петель) и скольжения (направляющих)
- Выполняйте функциональную проверку работы фотоэлементов и чувствительных профилей каждые шесть месяцев. Чтобы проверить исправность фотоэлементов, проведите перед ними предмет во время закрывания ворот. Если створка меняет направление движения или останавливается, фотоэлементы работают исправно. Это единственная работа по техническому обслуживанию оборудования, выполняемая при включенном электропитании. Следите за тем, чтобы стекла фотоэлементов были всегда чистыми (можно использовать слегка увлажненную водкой тряпку; категорически запрещается использовать растворители или другие продукты бытовой химии)
- В том случае, если необходимо произвести ремонт или регулировку автоматической системы, следует разблокировать привод и не использовать его до тех пор, пока не будут обеспечены безопасные условия работы системы
- Обязательно отключите электропитание перед тем, как разблокировать привод вручную или выполнить любую другую работу, во избежание опасных ситуаций. Внимательно ознакомьтесь с инструкциями
- Если кабель электропитания поврежден, он должен быть заменен изготовителем или специалистами с надлежащей квалификацией и необходимыми инструментами во избежание возникновения опасных ситуаций
- Пользователю категорически запрещается выполнять действия, не указанные и не предусмотренные в инструкциях. Для ремонта, внепланового технического обслуживания и регулировки автоматической системы следует обращаться в службу технической поддержки
- Необходимо отмечать выполнение работ в журнале периодического технического обслуживания.

Особые инструкции и рекомендации для всех

- Следует избегать контакта с петлями или другими подвижными механизмами системы во избежание травм
- Запрещается находиться в зоне действия автоматической системы во время ее движения
- Запрещается препятствовать движению автоматической системы, так как это может привести к возникновению опасных ситуаций
- Всегда уделяйте особое внимание опасным местам, которые должны быть обозначены специальными символами и/или черно-желтыми полосами
- Во время использования ключа-выключателя или устройства управления в режиме «Присутствие оператора» постоянно следите за тем, чтобы в радиусе действия подвижных механизмов системы не было людей
- Автоматика может начать движение в любой момент, без предварительного сигнала
- Всегда отключайте электропитание перед выполнением работ по чистке или техническому обслуживанию системы
- Следите за движением ворот и не позволяйте никому приближаться к ним до тех пор, пока они не будут полностью открыты или закрыты.

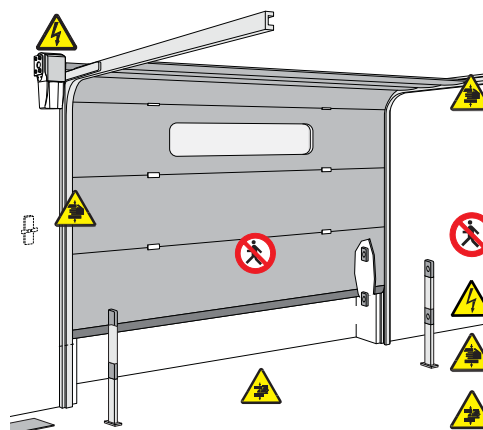

- Запрещен проход во время работы автоматической системы.
- Опасность поражения электрическим током.
- Осторожно! Возможно травмирование рук.
- Осторожно! Возможно травмирование ног.

Условные обозначения



Этот символ обозначает разделы, требующие особого внимания.



Этот символ обозначает разделы, связанные с вопросами безопасности.



Этот символ обозначает информацию, предназначенную для конечного пользователя.

Назначение и ограничения в использовании

Назначение

Привод серии СВХ предназначен для автоматизации, главным образом, секционных ворот с непосредственной установкой на вал диаметром от 25,4 мм или с цепной передачей. Он может также применяться для автоматизации раздвижных и складывающихся ворот, оснащенных соответствующими устройствами управления и безопасности.



Запрещается использовать оборудование не по назначению и проводить монтажные работы способами, отличными от описанных в настоящем руководстве.

Ограничения в использовании

| | |
|---|--|
| Для секционных ворот с непосредственной установкой привода на вал | <ul style="list-style-type: none">• высота ворот до 5,5 м• скорость* равна 7,15 м/мин при использовании тросового барабана ~Ø 105 мм• скорость* равна 9,3 м/мин при использовании тросового барабана ~Ø 138 мм |
| Для секционных ворот с цепной передачей | <ul style="list-style-type: none">• высота ворот до 8,5 м• скорость* равна 9,15 м/мин при использовании тросового барабана ~Ø 208 мм |
| Для откатных и складывающихся ворот | <ul style="list-style-type: none">• ширина ворот до 5,5 м для C-VXE / C-VXE24 / C-VXET / C-VXEK• ширина ворот до 11 м для C-VX / C-VXT / C-VXK• максимальный вес створки 1000 кг |
| * Скорость движения ворот меняется в зависимости от диаметра барабана. В частности, в описаниях были указаны модели барабанов, используемых основными производителями секционных ворот определенных размеров. | |

Области применения

| | |
|-------------------------------|--|
| C-VX / C-VXK / C-VXE / C-VXEK | Частное жилье - Жилые комплексы - Промышленные объекты |
| C-VXE24 | Частное жилье - Жилые комплексы |
| C-VXT / C-VXET | Промышленные объекты |

Привод

Привод разработан и изготовлен компанией «Came S.p.A.» в полном соответствии с действующими нормами безопасности. Гарантия на оборудование утрачивается при попытке его несанкционированного вскрытия или ремонта.

С одной стороны корпуса, изготовленной из алюминиевого сплава, располагается нереверсивный электромеханический привод. В другой части корпуса с покрытием из ABS (пластиковым антиударным покрытием) находятся колодки для электрических подключений.

Модельный ряд серии CBX представлен несколькими версиями, отличающимися друг от друга областью применения (частный, жилой или промышленный сектор) и видом используемых концевых выключателей, которые могут быть механическими или электронными (см. раздел 2.3. «Области применения»).

Полный ассортимент изделий:

Привод ~230 В с механическими концевыми выключателями и блоками управления.

001С-VX / 001С-VXK – Привод ~230 В с механическими концевыми выключателями.

002 ZC3 / 002 ZM3E – Блок управления.

002 ZC3C / 002 ZM3EC – Блок управления с защитной блокировкой и кнопками управления.

Привод ~230 В, укомплектованный энкодером и блоками управления.

001С-VXE / 001С-VXЕК – Привод ~230 В, укомплектованный энкодером.

002 ZCX10 – Блок управления.

002 ZCX10C – Блок управления с защитной блокировкой и кнопками управления.

Привод ~230 В/400 В, трехфазный, с механическими концевыми выключателями и блоками управления.

001С-VXT – Привод ~230 В/400 В, трехфазный, с механическими концевыми выключателями.

002 ZT6 – Блок управления.

002 ZT6C – Блок управления с защитной блокировкой и кнопками управления.

Привод ~230 В/400 В, трехфазный, укомплектованный энкодером и блоками управления.

001С-VXET – Привод ~230 В/400 В, укомплектованный энкодером.

002 ZT5 – Блок управления.

002 ZT5C – Блок управления с защитной блокировкой и кнопками управления.

Привод 24 В, укомплектованный энкодером и блоками управления

001С-VXE24 – Привод 24 В, укомплектованный энкодером.

002 ZL80 – Блок управления.

002 ZL80C – Блок управления с защитной блокировкой и кнопками управления.

002 BN1 – Плата резервного питания, рассчитанная на два аккумулятора (12 В – 1,2 Ач)

В зависимости от типа ворот (секционных, складывающихся или откатных), серия CBX может поставляться в комплектации со следующими дополнительными устройствами:

001 CMS – Ручка разблокировки с индивидуальным ключом и веревочкой для открытия вручную (L = 7 м);

009 CCT – Цепь простая, 1/2 дюйма, для откатных и складывающихся ворот;

009 CGIU – Соединительное звено для цепи 1/2 дюйма;

001 C001 – Лебедка для ручного управления секционными воротами;

001 C002 – Бифилярная система разблокировки;

001 C003 – Цепенатяжное устройство и крепежные детали для откатных ворот;

001 C004 – Цепенатяжное устройство и крепежные детали для складывающихся ворот;

001 C005 – Система цепной передачи для секционных ворот высотой более 5,5 м;

001 C006 – Комплект из двух кронштейнов для секционных ворот (для установки непосредственно на пружинный вал диаметром Ø 1”);

001 C007/8 – Адаптеры для секционных ворот с валом Ø25 мм (C007) или Ø40 мм (C008);

001 C009 – Кронштейн для секционных ворот (с установкой непосредственно на пружинный вал диаметром Ø 1”);

Важно! Проверьте подлинность устройств управления и безопасности. Только подлинное оборудование CAME гарантирует легкость установки и обслуживания системы.

Технические характеристики

| | C-BX | C-BXK | C-BXE | C-BXEK | C-BXT | C-BXET | C-BXE24 |
|--|--------------------|-------|-------|--------|------------------------|--------|-------------------|
| Электропитание мотора | 230V В 50/60 Гц | | | | 230-400V В 50/60 Гц | | 24V В 50/60 Гц |
| Потребляемый ток* А | 2,2 | 3,6 | 2,2 | 3,6 | 2,5 | | 9 |
| Мощность* Вт | 450 | 750 | 450 | 750 | 780 | | 240 |
| Вращающий момент* Нм | 60 | 120 | 60 | 120 | 80 | | 25 |
| Передаточное отношение | 1/67,45 | | | | | | |
| Макс. число оборотов вала | 34 | | 20,5 | | 34 | 20,5 | |
| Скорость вращения об/мин | 21,5 | | | | | | 26,5 |
| Интенсивность использования | 30 % | | | | 50 % | | ИНТЕНСИВНОЕ |
| Класс защиты | IP54 | | | | | | |
| Термозащита мотора | 150 °С | | | | | | |
| Вес кг | 11,3 | 11,8 | 13,3 | 13,9 | 11,2 | 11,3 | 11,2 |
| Рабочая температура | -20 / +55 °С | | | | | | |
| * Значения зависят от используемого блока управления | | | | | | | |

Габаритные размеры

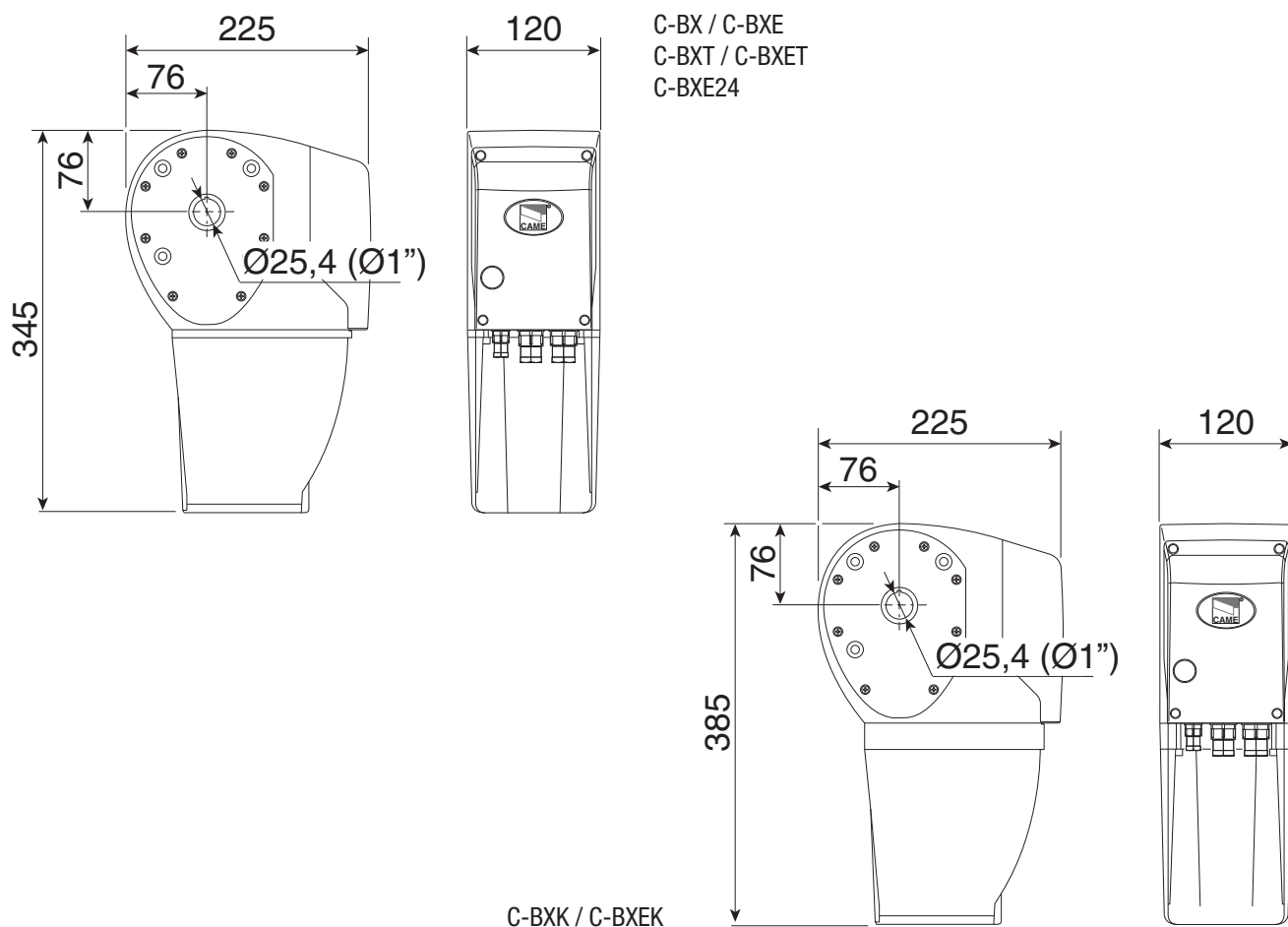

Описание деталей

ПРИВОД

- 1 - Привод
- 2 - Ручка разблокировки
- 3 - Нижняя крышка
- 4 - Защитная крышка

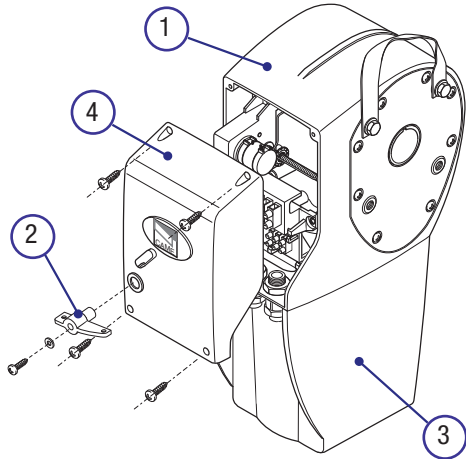

КОМПЛЕКТУЮЩИЕ

- 1 - C001 - Лебедка
- 2 - C002 - Бифилярная система разблокировки
- 3 - C003 - Цепнатяжное устройство и крепежные детали для откатных ворот;
- 4 - C004 - Цепнатяжное устройство и крепежные детали для складывающихся ворот
- 5 - C005 - Система цепной передачи для секционных ворот
- 6 - C006 - Перфорированные крепежные детали для мотора секционных ворот
- 7 - C007/8 - Адаптеры для секционных ворот
- 8 - C009 - Опорный кронштейн для мотора секционных ворот
- 9 - CMS - Ручка разблокировки с ключом
- 10 - ССТ - Цепь простая, 1/2 дюйма
- 11 - CGIU - Соединительное звено для цепи 1/2 дюйма

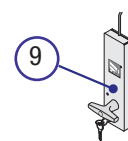
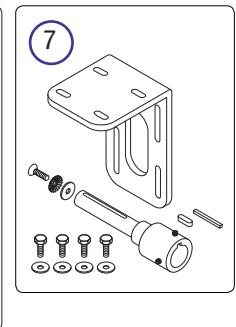
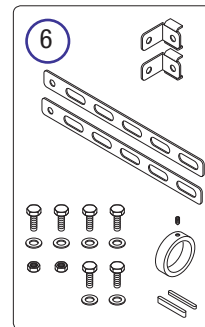
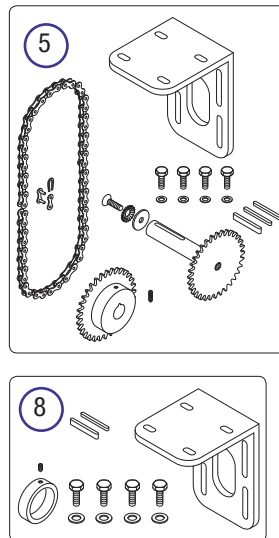
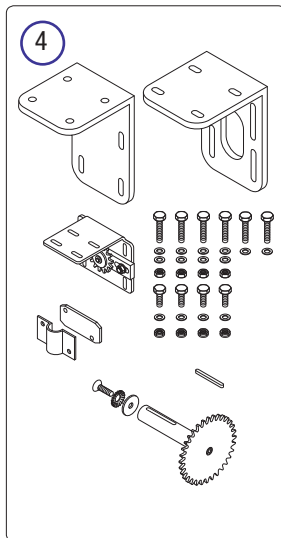
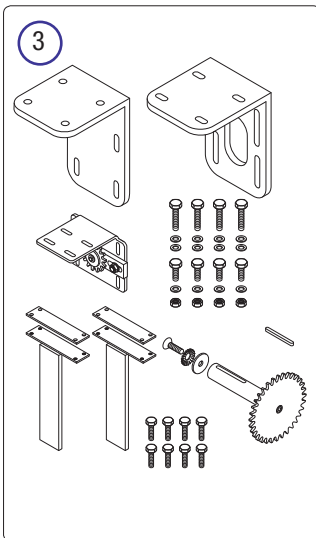
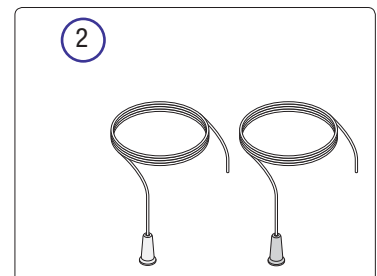
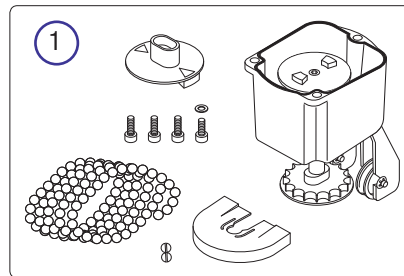

Установка

⚠ Монтажные работы должны выполняться квалифицированным персоналом в полном соответствии с действующими нормами безопасности.

Предварительная проверка

⚠ Перед тем как приступить к монтажным работам, необходимо сделать следующее:

- убедиться в том, что выбранное для установки привода место надежно защищено от ударов, основа, на которую монтируется привод, имеет достаточную прочность, а крепежные элементы (болты, дюбели и т.д.) подходят к выбранной поверхности;
- предусмотреть рубильник для полного отключения электропитания; расстояние между контактами должно быть не менее 3 мм;
- ⊕ соединения внутри кабеля, обеспечивающие непрерывность цепи защитного контура, разрешаются в том случае, если они отделены дополнительной изоляцией от других проводников;
- подготовить трубы и лотки для прокладки электрического кабеля, обеспечивая тем самым надежную защиту от механических повреждений;
- убедиться в том, что каркас двери достаточно прочен, петли находятся в рабочем состоянии, а между подвижными и неподвижными частями конструкции нет трения;
- проверить наличие механических ограничителей конечных положений ворот

СЕКЦИОННЫЕ ВОРОТА

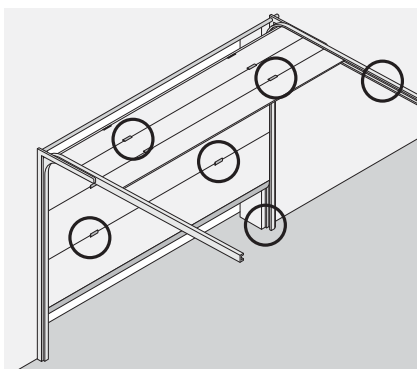

ОТКАТНЫЕ ВОРОТА

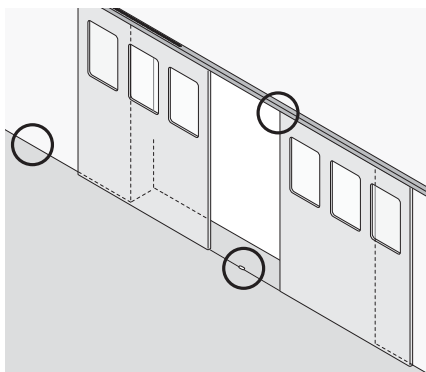

СКЛАДЫВАЮЩИЕСЯ ВОРОТА

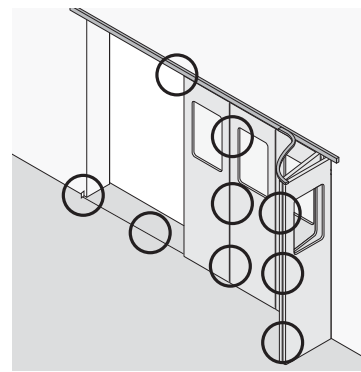

Инструменты и материалы

Подготовить все необходимые инструменты и материалы для обеспечения максимальной безопасности монтажных работ в полном соответствии с действующими нормативами. На расположенном ниже рисунке изображен минимальный набор инструментов, необходимых монтажнику для успешного выполнения работы.

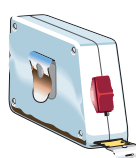
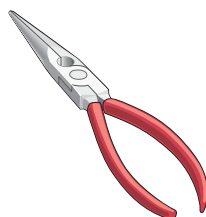
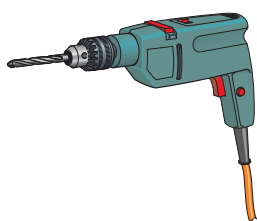

Тип и минимальный диаметр кабеля

| Подключение | Тип кабеля | Длина кабеля 1 < 10 м | Длина кабеля 10 < 20 м | Длина кабеля 20 < 30 м |
|--|---------------------------------------|--------------------------|---------------------------|---------------------------|
| Электропитание ~230/400 В | FROR CEI 20-22 CEI EN 50267-2-1 | 4G x 1,5 mm ² | 4G x 1,5 mm ² | 4G x 2,5 mm ² |
| Электропитание ~230 В | | 3G x 1,5 mm ² | 3G x 1,5 mm ² | 3G x 2,5 mm ² |
| Электропитание мотора ~230/400 В | | 4G x 1,5 mm ² | 4G x 1,5 mm ² | 4G x 2,5 mm ² |
| Электропитание мотора ~230 В | | 3G x 1,5 mm ² | 3G x 1,5 mm ² | 3G x 2,5 mm ² |
| Электропитание мотора 24 В | | 3G x 1,5 mm ² | 3G x 1,5 mm ² | 3G x 2,5 mm ² |
| Мигающая сигнальная лампа | | 2 x 1,5 mm ² | 2 x 1,5 mm ² | 2 x 1,5 mm ² |
| Фотоэлементы TX (передатчик) | | 2 x 0,5 mm ² | 2 x 0,5 mm ² | 2 x 0,5 mm ² |
| Фотоэлементы RX (приемник) | | 4 x 0,5 mm ² | 4 x 0,5 mm ² | 4 x 0,5 mm ² |
| Электропитание дополнительных устройств | | 2 x 0,5 mm ² | 2 x 0,5 mm ² | 2 x 1 mm ² |
| Кнопки управления | | 2 x 0,5 mm ² | 2 x 0,5 mm ² | 2 x 0,5 mm ² |
| Концевые выключатели | | 3 x 0,5 mm ² | 3 x 1 mm ² | 3 x 1,5 mm ² |
| Энкодер | 2402C 22AWG | | max. 30 м | |
| Антенна | RG58 | | max. 10 м | |

Важное примечание! Определение диаметра кабеля, длина которого отличается от приведенных в таблице значений, должно проводиться с учетом реальных потребностей оборудования, согласно требованиям норматива CEI EN 60204-1.

Для последовательных соединений эти значения определяются с учетом реальных потребностей подключаемых устройств и расстояний между ними.

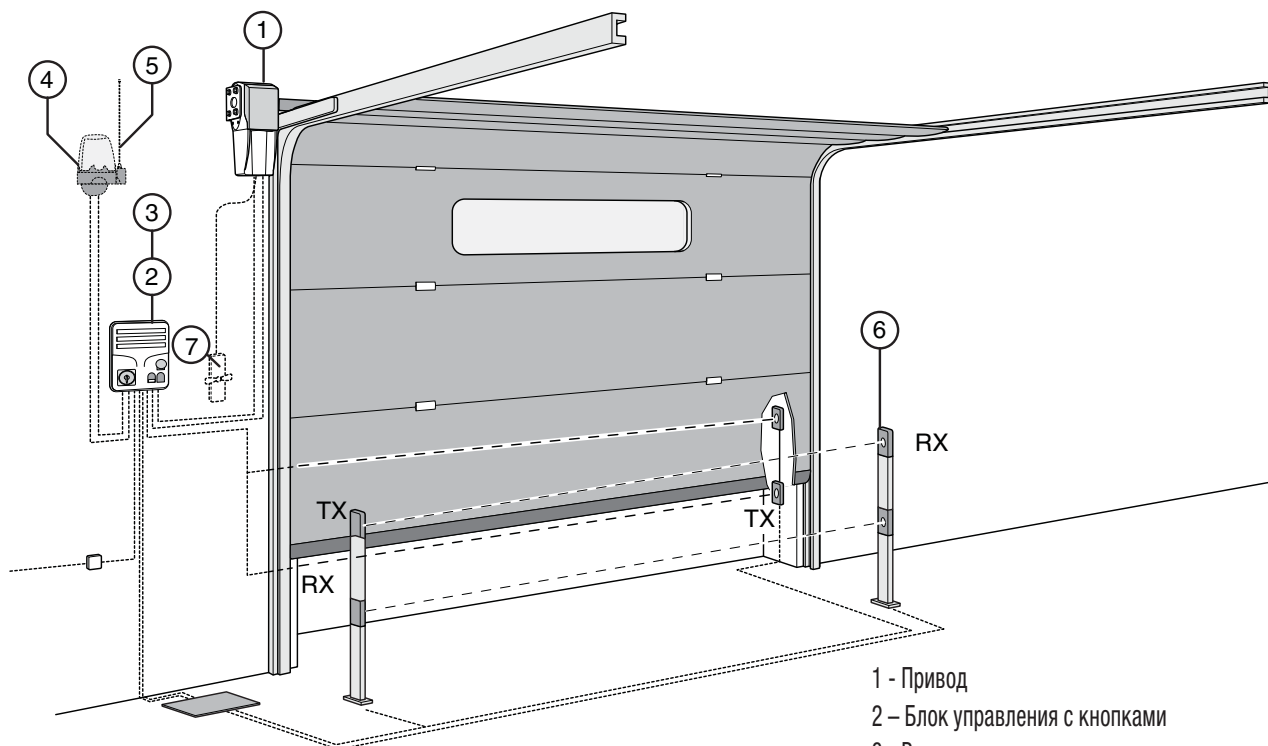

- 1 - Привод
- 2 - Блок управления с кнопками
- 3 - Радиоприемник
- 4 - Мигающая сигнальная лампа
- 5 - Антенна
- 6 - Фотоэлемент безопасности
- 7 - Разблокировка мотора

Установка привода на секционные ворота

⚠ Приведенные ниже примеры установки автоматики носят исключительно демонстрационный характер, так как монтаж должен проводиться с учетом индивидуальных особенностей установочного пространства.

УСТАНОВКА НА ВАЛ

Привод СВХ может быть установлен вертикально на пружинный вал диаметром 25,4 мм. Существует также возможность горизонтальной установки привода.

При выполнении монтажных работ необходимо использовать соответствующие наборы крепежных деталей (арт. С006 и С009).

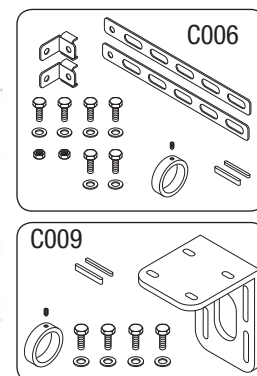

⚠ Только для приводов СВХЕ, СВХЕК, С-ВХЕТ и С-ВХЕ24: перед тем как установить мотор на вал, опустите полотно до середины траектории движения.

Внимание! Перед установкой привода на вал откройте ворота, чтобы проверить направление вращения тросового барабана. Насадите привод на вал в вертикальном или горизонтальном положении, в зависимости от желаемого направления вращения (см. рисунок).

ВЕРТИКАЛЬНОЕ РАСПОЛОЖЕНИЕ

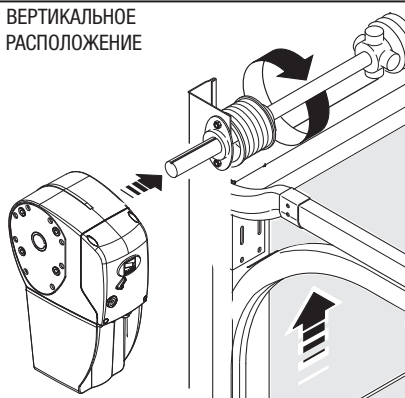

ГОРИЗОНТАЛЬНОЕ РАСПОЛОЖЕНИЕ

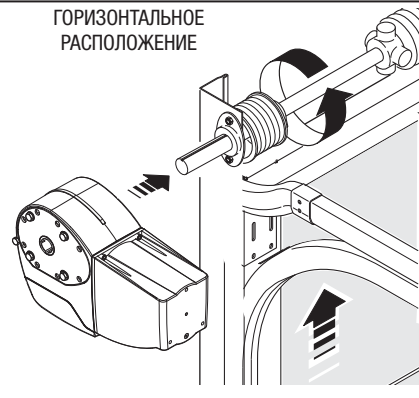

1) Насадите привод на вал при помощи ручки.

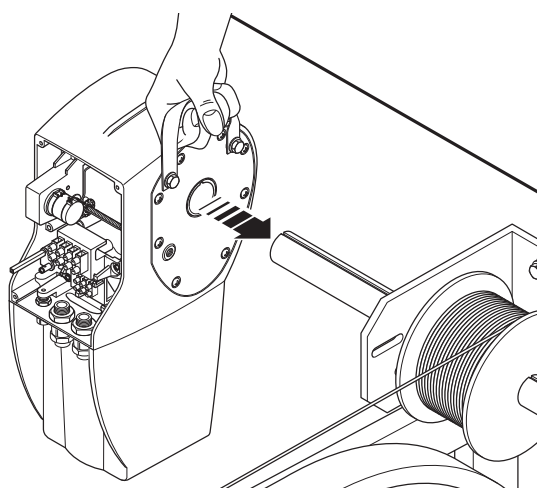

2) Разблокируйте привод вручную, вращая рычаг по часовой стрелке, и двигайте ворота таким образом, чтобы паз пружинного вала совпал с пазом пустотелого вала привода.

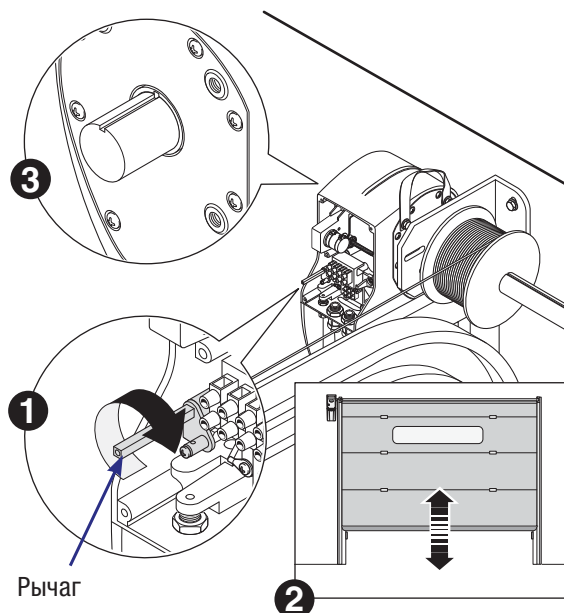

3) Для набора комплектующих «С006»:

Вставьте шпонку А или В, в зависимости от типа вала (см. рис. А), между двумя пазами, посадите втулку на вал и закрепите конструкцию посредством установочного винта.

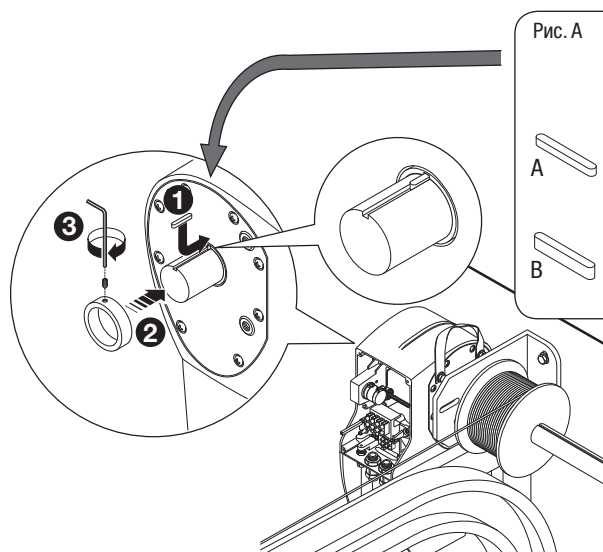

4) Зафиксируйте крепежные планки на приводе с помощью болтов (не затягивая).

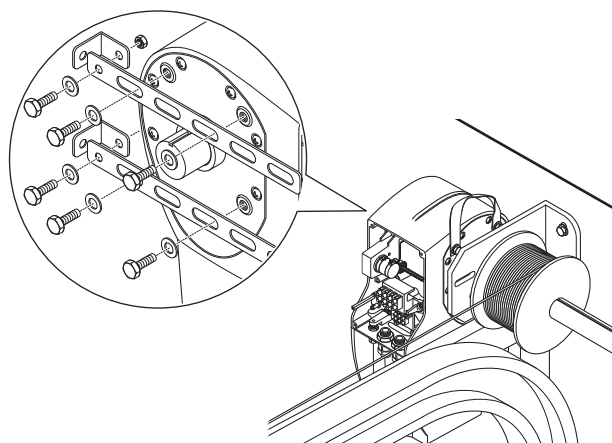

5) Прикрепите крепежные планки к стене соответствующими шурупами. Прикрепите планки к приводу.

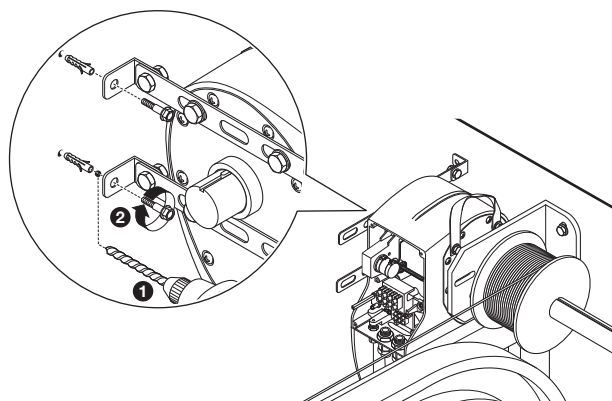

3) Для набора комплектующих «С009»:

Inserire la linguetta A o B a seconda del tipo di albero (vedi fig. A) tra le due cavità.

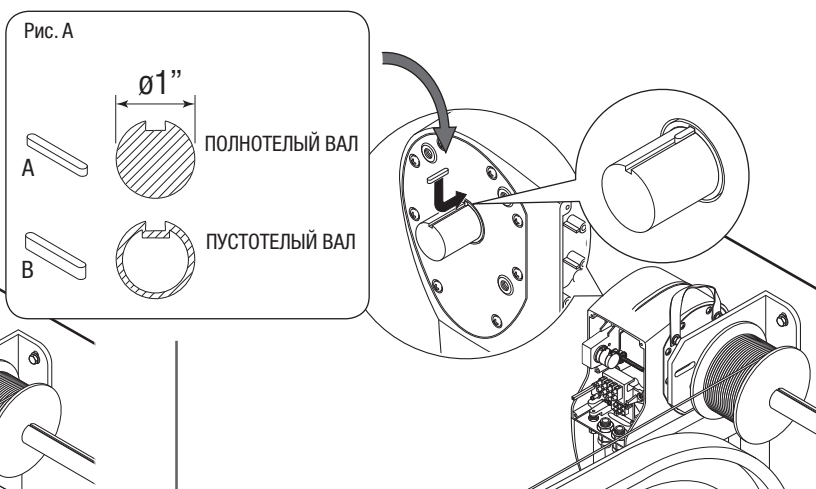

4) Прикрепите кронштейн к приводу с помощью болтов UNI5739 M8x16 (не затягивать).

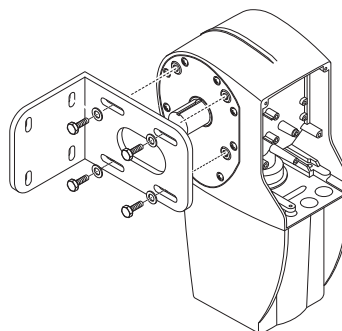

5) Прикрепите кронштейны к стене соответствующими шурупами. Прикрепите кронштейны к приводу.

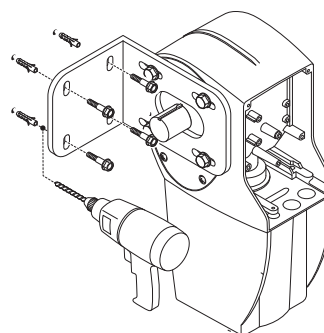

6) Посадите втулку на вал и закрепите ее при помощи винта без головки UNI5927 M6x16.

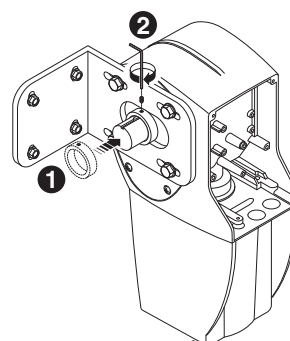

ЦЕПНАЯ ПЕРЕДАЧА

Установка на секционные ворота высотой более 5,5 м.

При выполнении монтажных работ необходимо использовать соответствующий набор комплектующих (арт. C005).

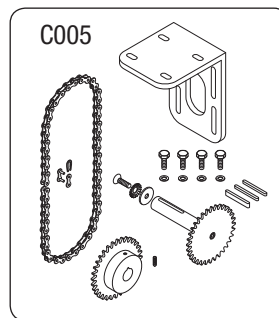
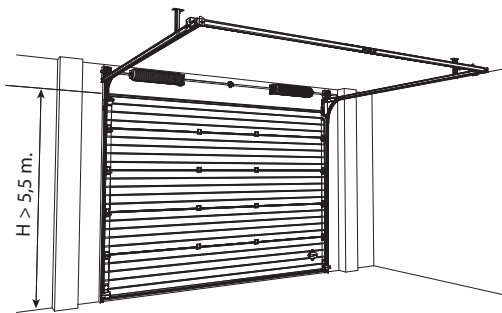

⚠ Только для приводов: СВХЕ, СВХЕК, С-ВХЕТ и С-ВХЕ24: перед тем как прикрепить цепь к мотору, опустите полотно до середины траектории движения.

ВЕРТИКАЛЬНОЕ
РАСПОЛОЖЕНИЕ

⚠ Перед тем как прикрепить цепь к мотору, откройте ворота, чтобы проверить направление вращения барабана намотки кабеля.. Насадите привод на вал в вертикальном или горизонтальном положении, в зависимости от желаемого направления вращения (см. рисунок).

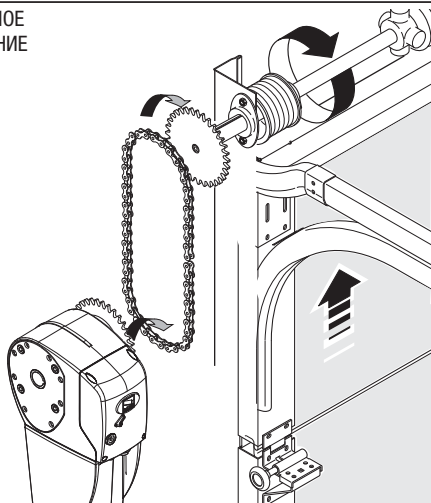

ГОРИЗОНТАЛЬНОЕ
РАСПОЛОЖЕНИЕ

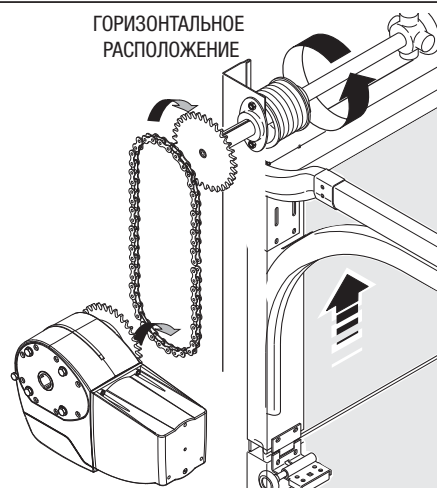

1) Вставьте в пружинный вал шпонку А или В (см. рис. 1) и насадите зубчатое колесо Z40 в соответствии с расположением шпонки. Закрепите колесо и вал посредством установочного винта.

Рис. 1

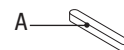
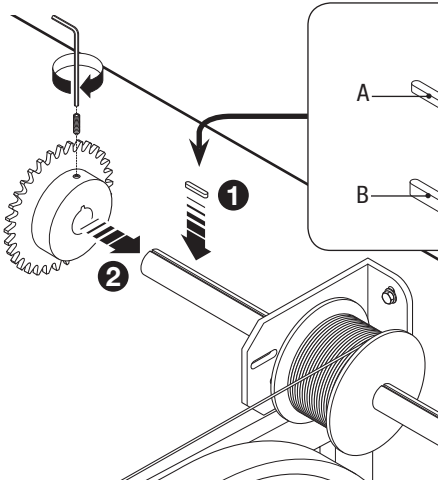

Ø1"

ПОЛНОТЕЛЫЙ ВАЛ



ПУСТОТЕЛЫЙ ВАЛ

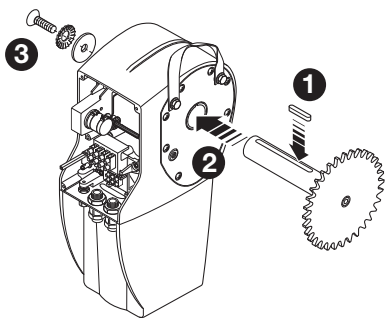

2) Вставьте шпонку А в паз вала-шестерни Z26, установите вал-шестерню в пустотелый вал привода и закрепите его при помощи винта UNI 5933 M6x16 с одной стороны и двух шайб с другой.

3) Прикрепите кронштейн к приводу посредством входящих в комплект винтов.

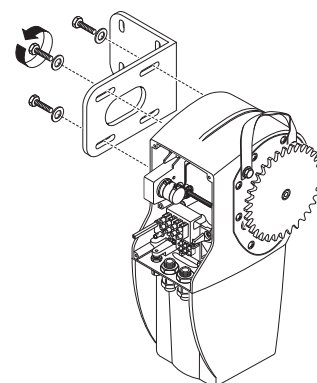

4) Соедините концы цепи с помощью соединительного звена, после чего наденьте ее на зубчатое колесо Z40 так, как показано на рисунке.

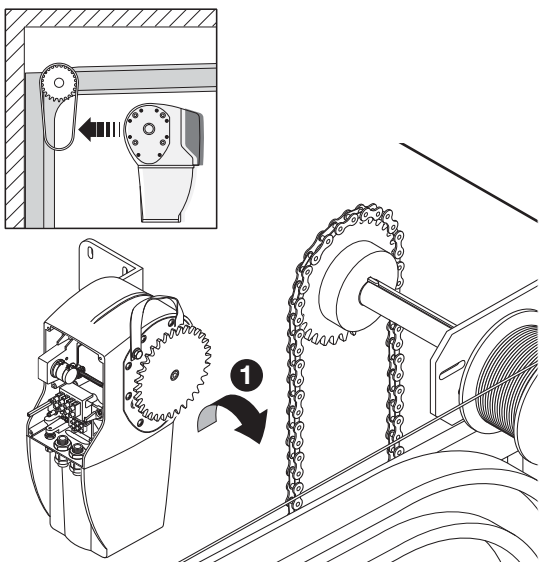
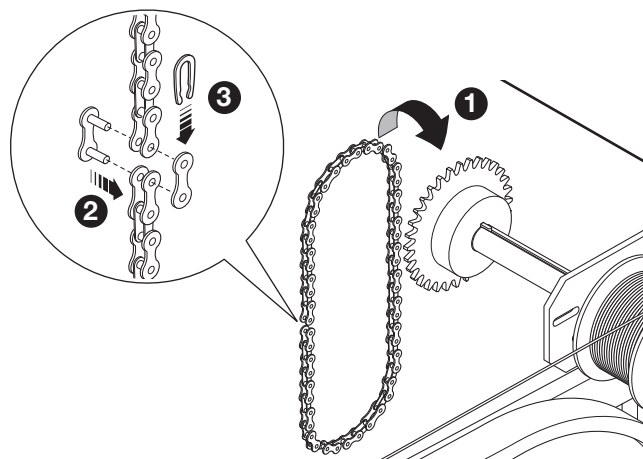

5) Закрепите цепь на малом зубчатом колесе привода.

6) Разблокируйте привод вручную, вращая рычаг по часовой стрелке.

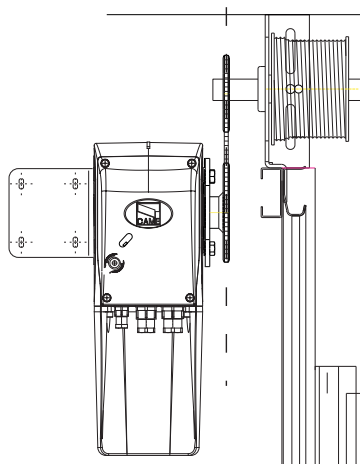
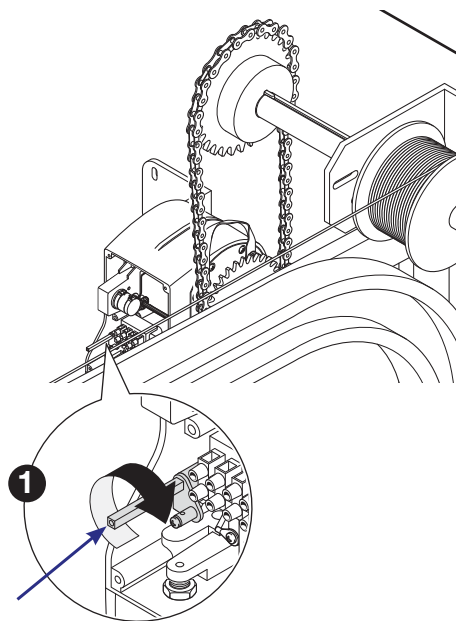

7) Прикрепите угловой кронштейн к стене при помощи соответствующих шурупов или дюбелей. Проследите за тем, чтобы шестеренки располагались в одной и той же плоскости, перпендикулярной полу.

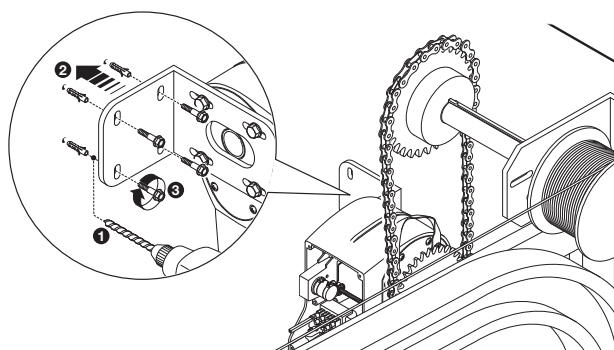

Установка привода на откатные ворота

ОДНОСТВОРЧАТЫЕ И ДВУСТВОРЧАТЫЕ ВОРОТА

При установке привода на одностворчатые или двухстворчатые откатные ворота необходимо использовать комплектующую C003 (систему передачи для откатных ворот).

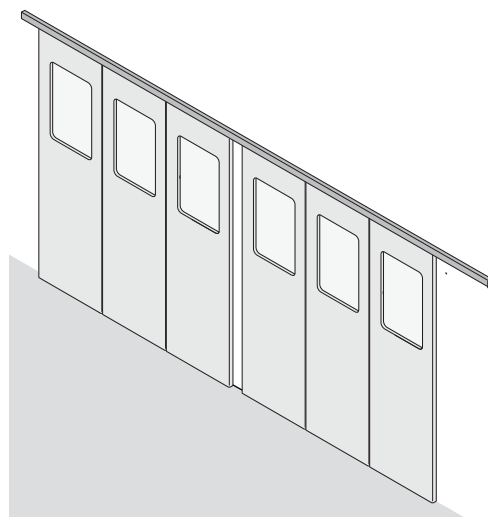
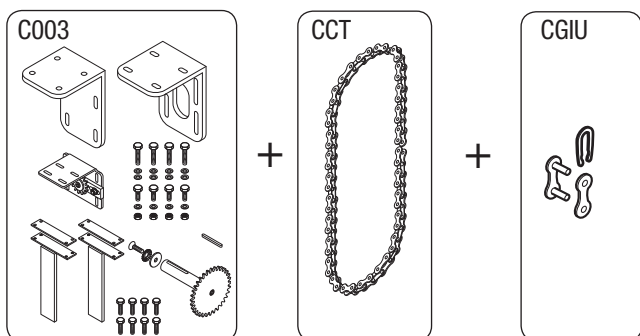

⚠ Только для приводов: СВХЕ, СВХЕК, С-ВХЕТ и С-ВХЕ24: перед тем как прикрепить цепь к мотору, опустите полотно до середины траектории движения.

1) Прикрепите два угловых кронштейна к приводу (см. рисунок).

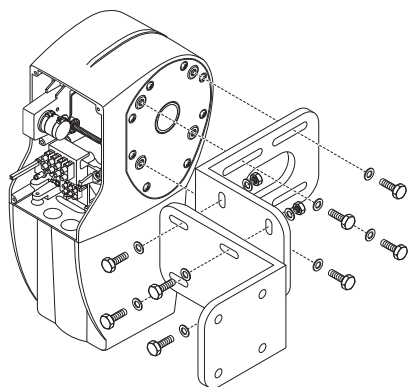

2) Вставьте шпонку А в паз вала-шестерни Z26, установите вал-шестерню в пустотелый вал привода и закрепите его при помощи винта UNI 5933 M6x16 с одной стороны и двух шайб с другой стороны.

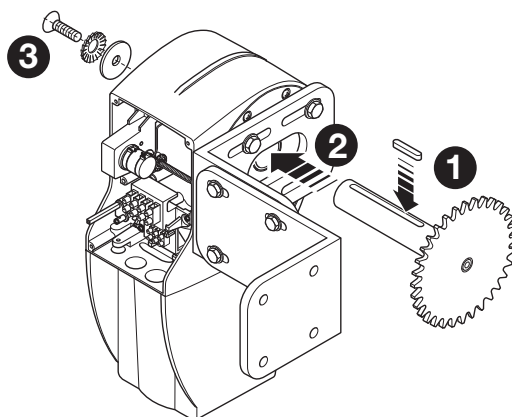

3) Установите привод слева или справа от верхней части ворот при помощи соответствующих шурупов и дюбелей.

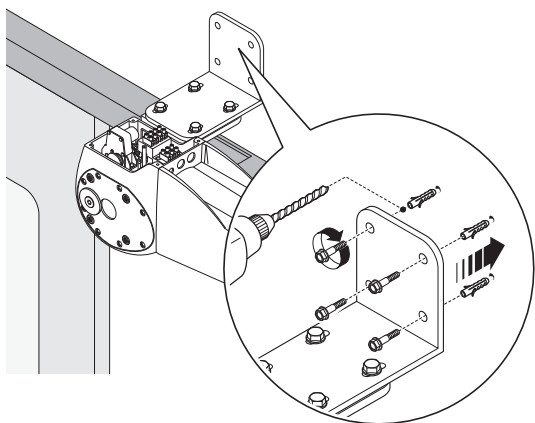

4) Установите цепенатяжное устройство на противоположной от привода стороне, в одной плоскости с зубчатым колесом.

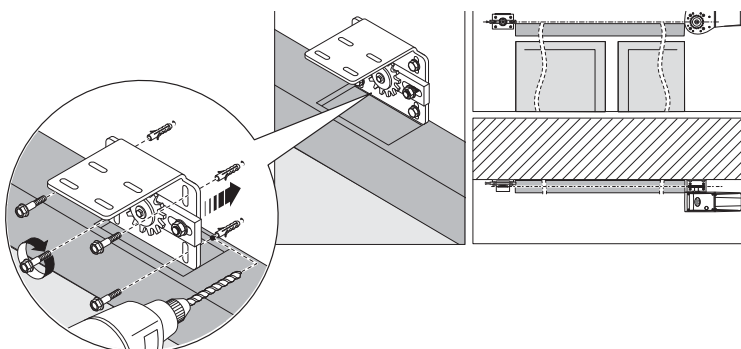

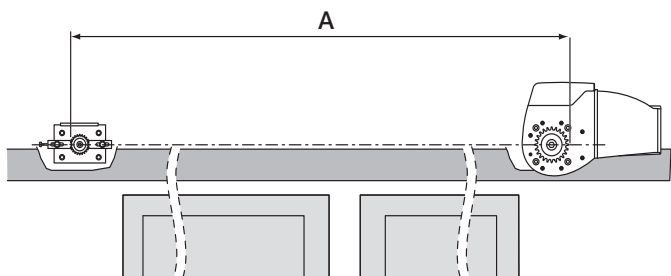

5) Расположите цепь $\frac{1}{2}$ дюйма (ССТ) между приводом и контрприводом. Длина цепи должна быть вдвое больше расстояния А.

6) Соедините два конца цепи при помощи соединительного звена (CGIU).

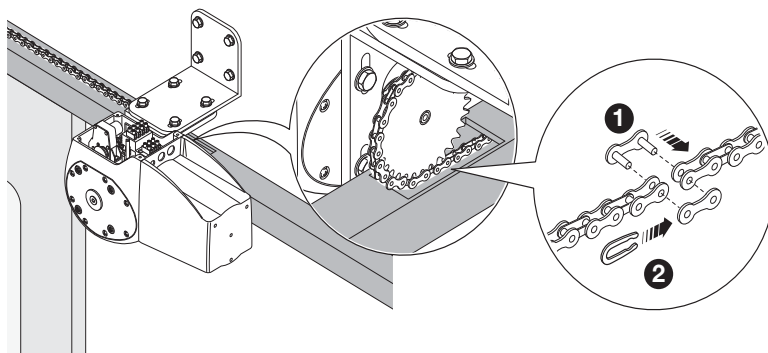

7) Отрегулируйте натяжение цепи посредством специального болта, после чего затяните до упора гайки.

8) Закрепите кронштейны и пластины сперва на цепи, а затем на створках ворот.

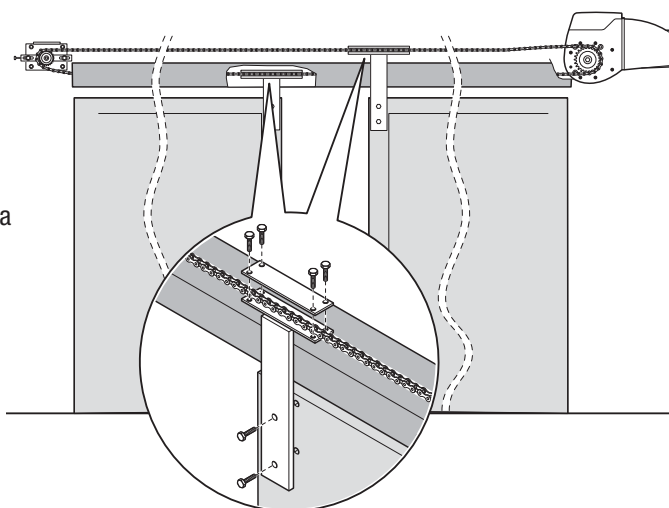

СКЛАДЫВАЮЩИЕСЯ ВОРОТА

При установке складывающихся ворот с верхними направляющими необходимо использовать комплектующую С004 (систему передачи для складывающихся ворот).

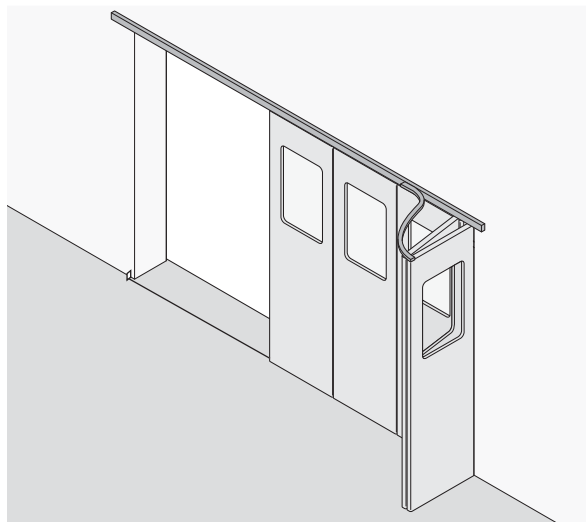
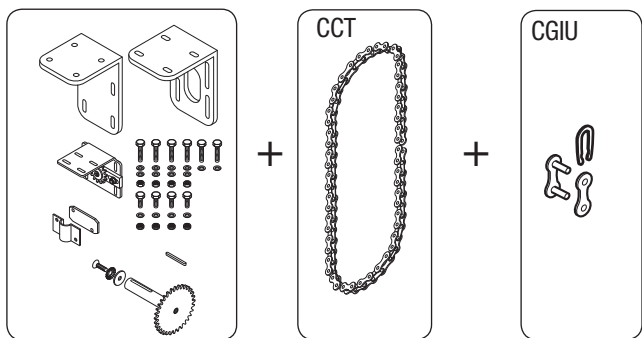

⚠ Только для приводов: СВХЕ, СВХЕК, С-ВХЕТ и С-ВХЕ24: перед тем как прикрепить цепь к мотору, опустите полотно до середины траектории движения.

1) Прикрепите два угловых кронштейна к приводу (см. рисунок).

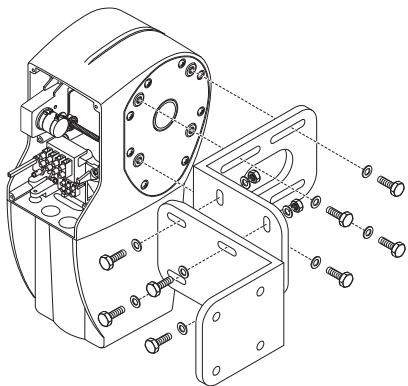

2) Вставьте шпонку А в паз вала-шестерни Z26, установите вал-шестерню в пустотелый вал привода и закрепите его при помощи винта UNI 5933 M6x16 с одной стороны и двух шайб с другой.

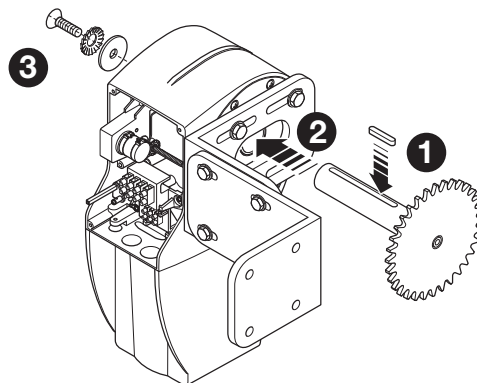

3) Установите привод слева или справа от верхней части ворот при помощи соответствующих шурупов и дюбелей..

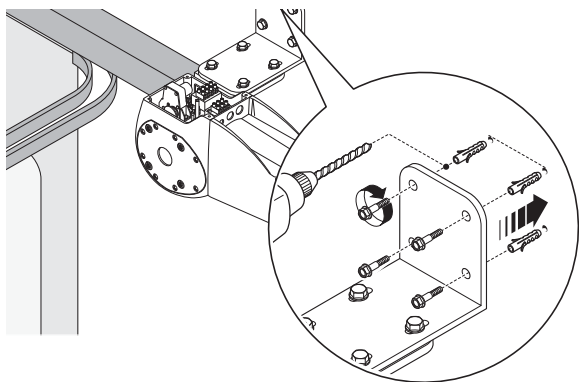

4) Установите цепенатяжное устройство на противоположной от привода стороне, в одной плоскости с зубчатым колесом.

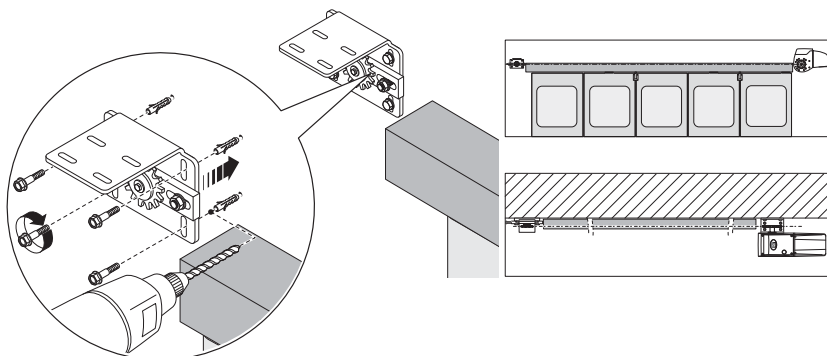

5) Расположите цепь ½ дюйма (ССТ) между приводом и контрприводом. Длина цепи должна быть вдвое больше расстояния А.

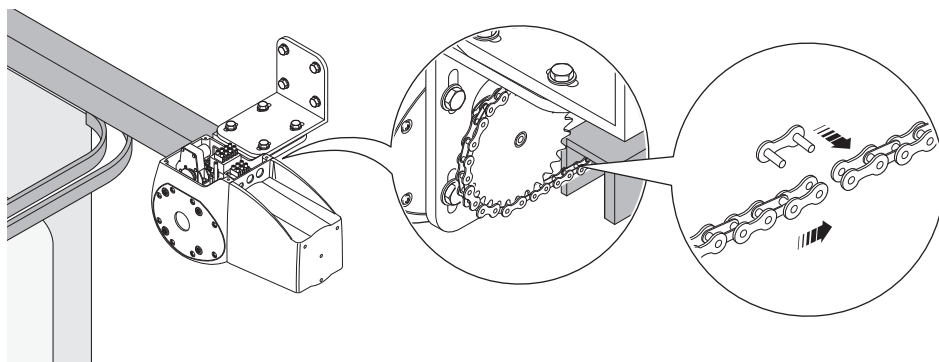
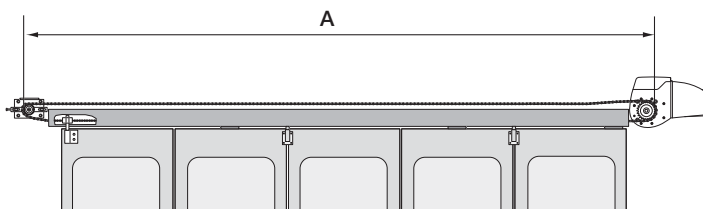

6) Соедините два конца цепи при помощи соединительного звена (CGIU).

7) Отрегулируйте натяжение цепи посредством специального винта, после чего затяните до упора гайки.

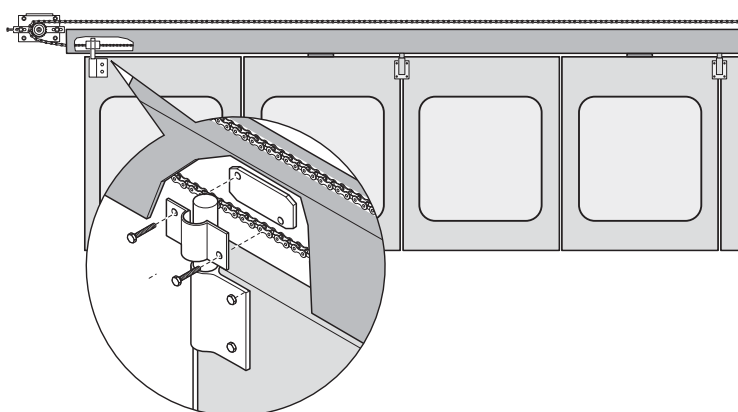
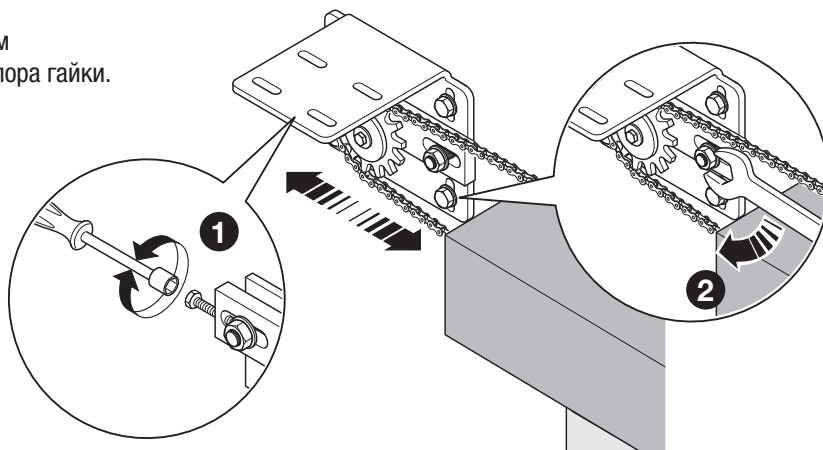

8) Прикрепите цепь к петельному штырю первой створки, используя крепежную скобу и болты UNI 931 M8x30.

Подключение привода с энкодером к блоку управления

При выполнении подключения используйте специальные кожухи и кабельные муфты, способные обеспечить надлежащий уровень защиты.

Перед настройкой энкодера ознакомьтесь с технической документацией блока управления.

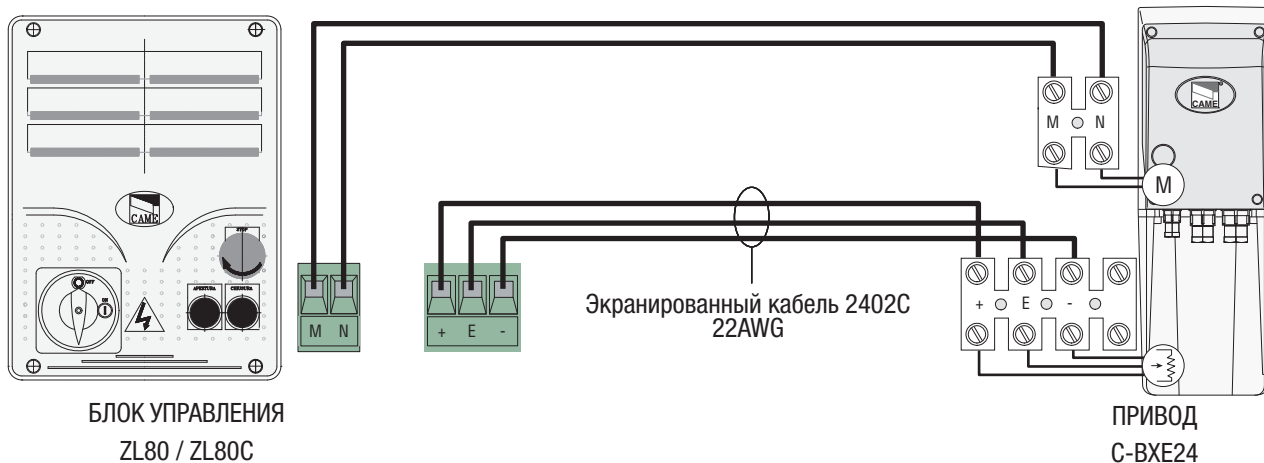
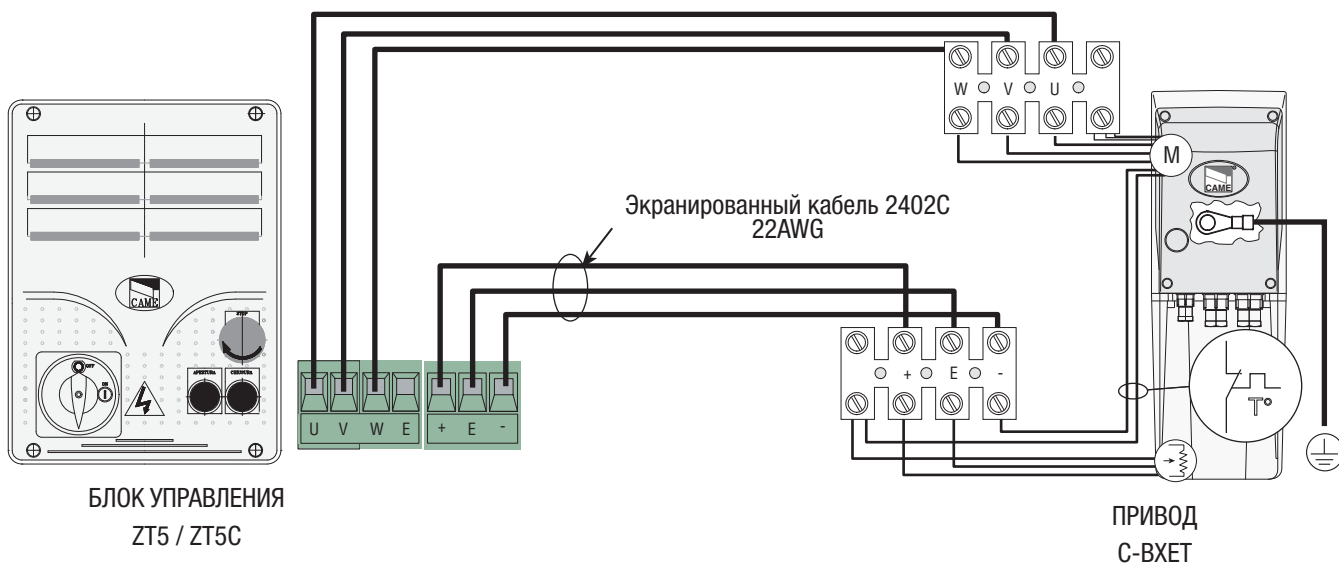
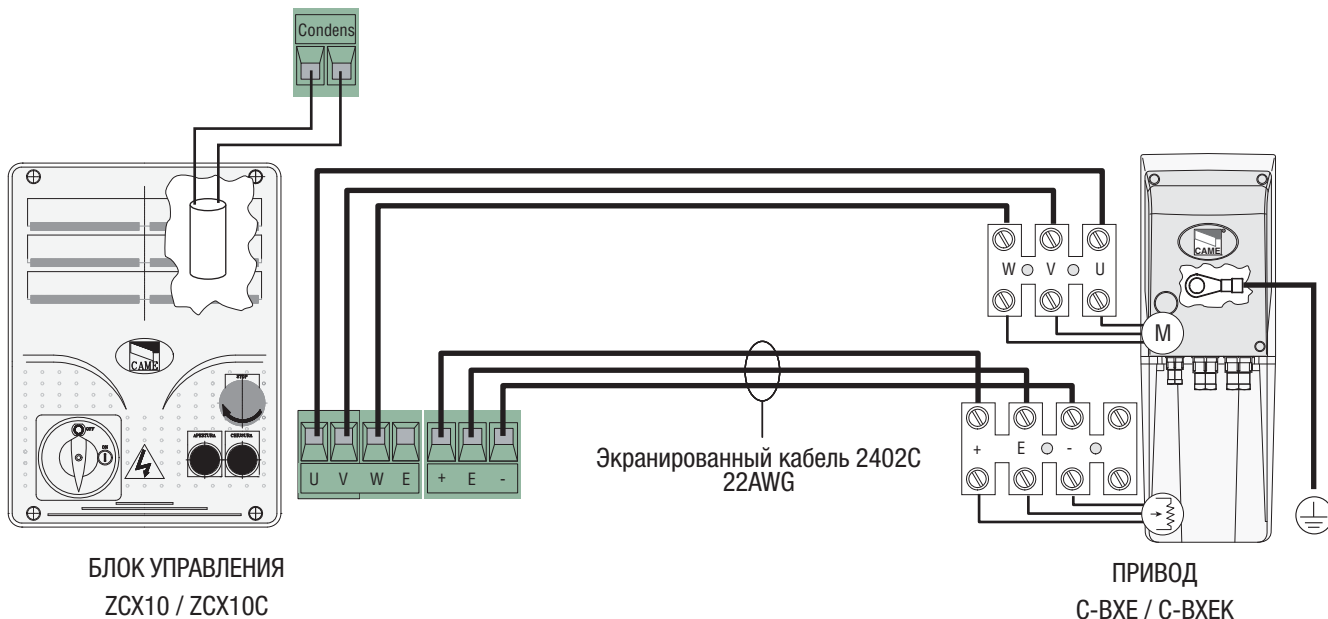

Подключение привода с механическими концевыми выключателями к блоку управления.

При выполнении подключения используйте специальные кожухи и кабельные муфты, способные обеспечить надлежащий уровень защиты.

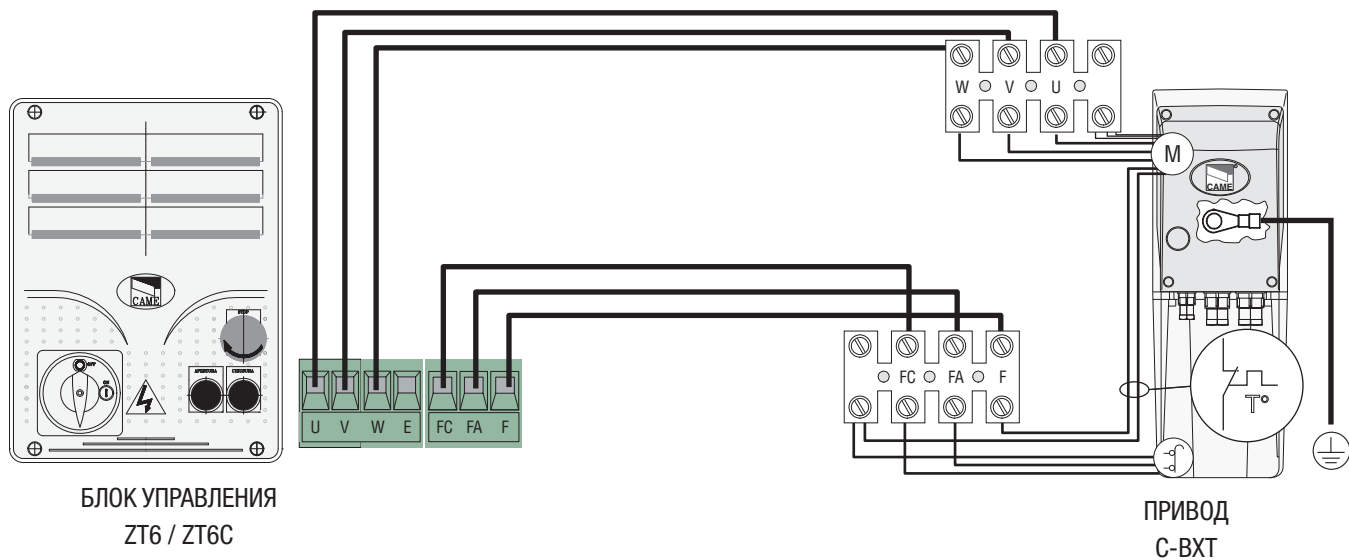
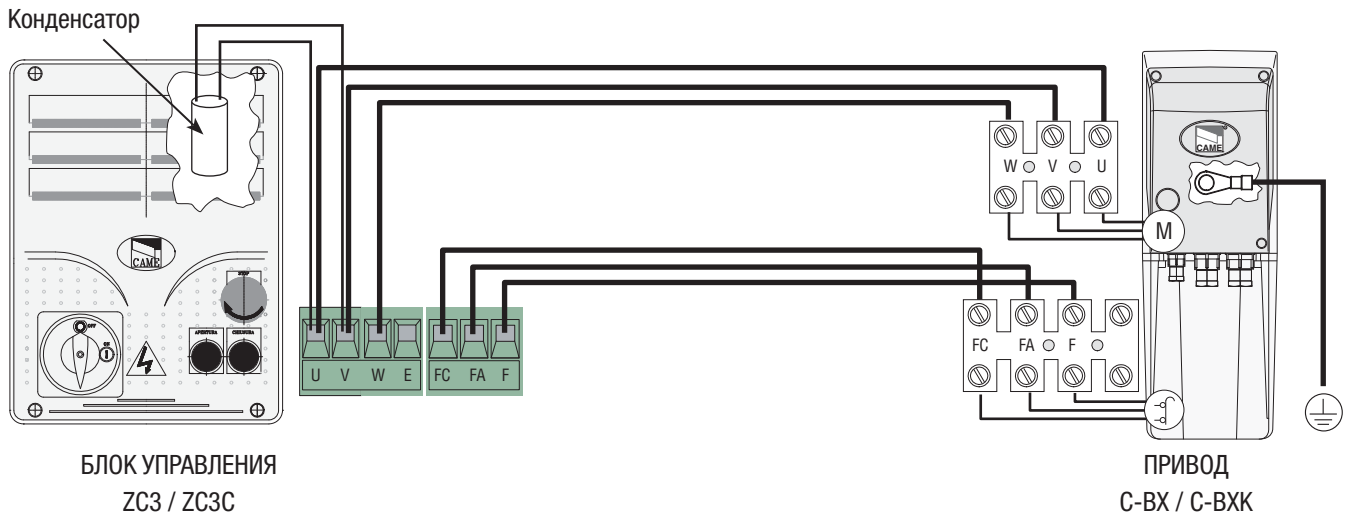

Только для раздвижных или складывающихся ворот

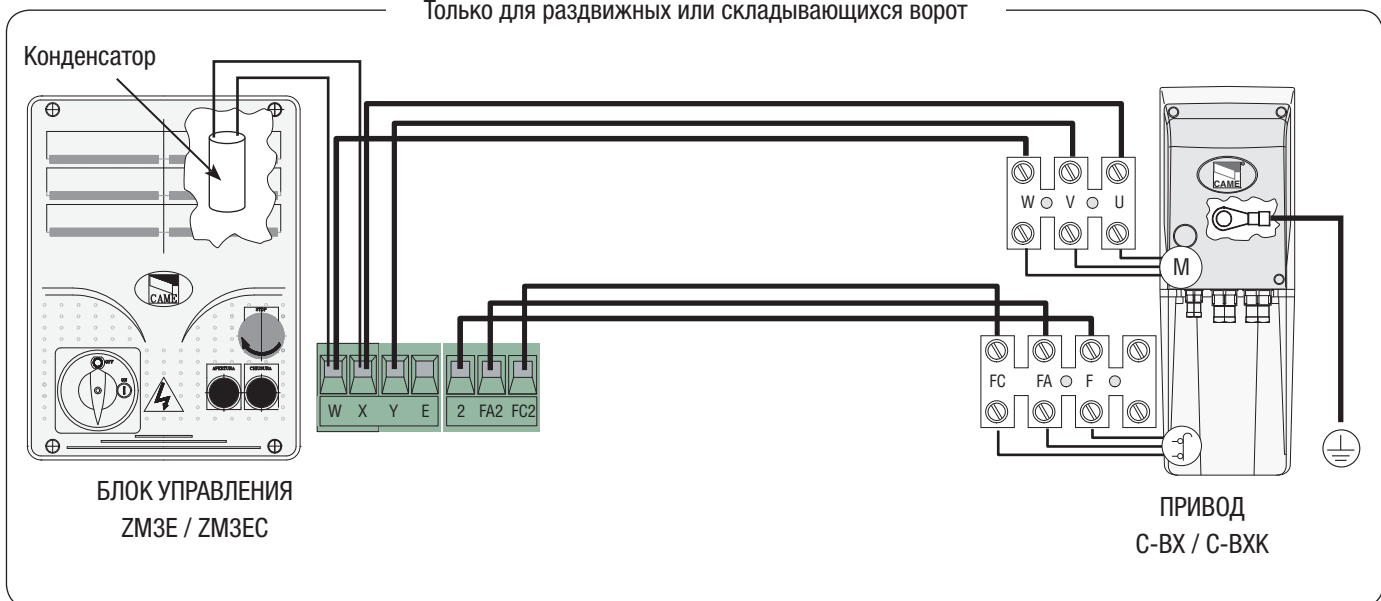

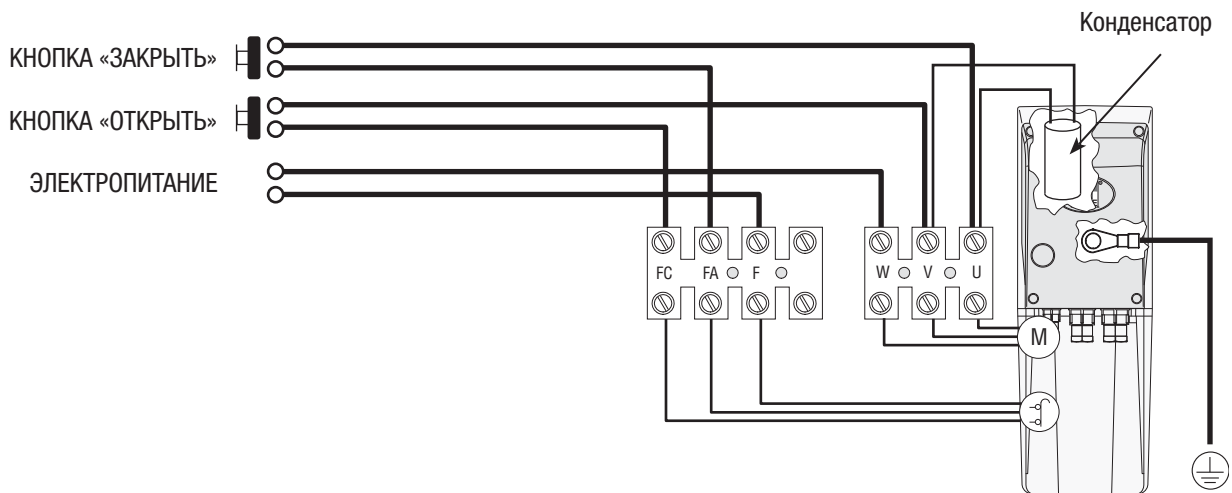

Регулировка концевых выключателей (только для моделей с механическими концевыми выключателями)

Концевой микровыключатель закрывания

Убедитесь в том, что ворота находятся в закрытом положении, а оба зубчатых колеса привода расположены слева. **ВАЖНОЕ ПРИМЕЧАНИЕ:** Привод уже настроен на положение закрывания, то есть, концевой микровыключатель закрывания активирован.

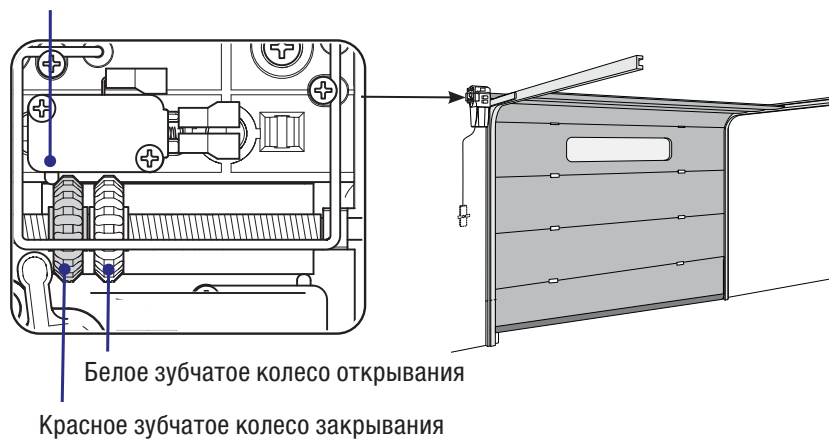

Белое зубчатое колесо открывания

Красное зубчатое колесо закрывания

Откройте ворота с помощью ручного управления или кнопки блока управления. Оба зубчатых колеса сместятся вправо.

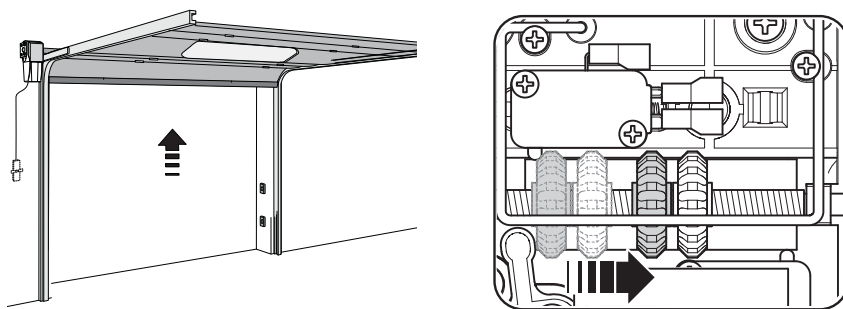

С помощью отвертки приподнимите прижимную деталь концевых выключателей над колесами, затем, вращая, передвиньте белое колесо к концевому микровыключателю открывания и опустите прижимную деталь на колеса.

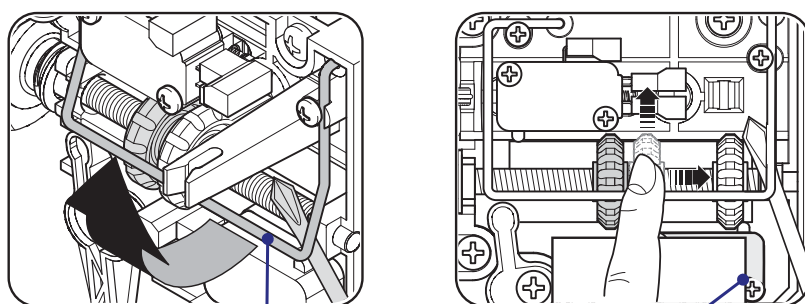

Прижимная деталь

Концевой микровыключатель открывания

Полностью закройте ворота. Убедитесь в том, что рычаг разблокировки свободен от рычага безопасности.

ВАЖНОЕ ПРИМЕЧАНИЕ: рычаг безопасности позволяет выполнять аварийную разблокировку (CMS или C002) только при закрытом положении ворот.

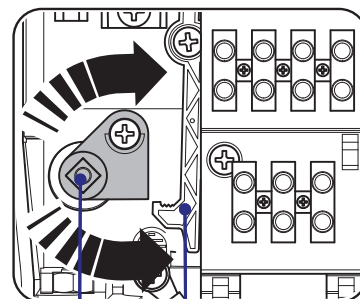
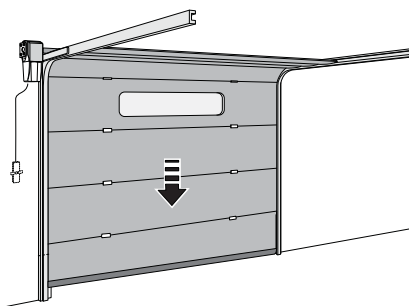

Рычаг разблокировки

Рычаг безопасности

Внимание! По завершении регулировки секционных ворот между нижней частью ворот и землей может остаться зазор. Чтобы его убрать, передвиньте микрометрический рычаг на одно деление вверх или вниз, поднимая или опуская ворота на приблизительно один сантиметр.

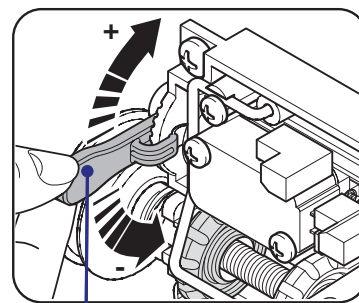
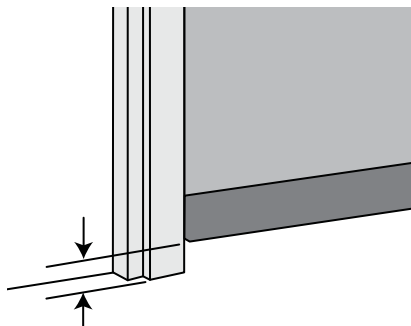

Микрометрический рычаг

Важно! Уберите рычаг безопасности и соответствующую прижимную деталь в приводах, установленных на откатных и складывающихся воротах.

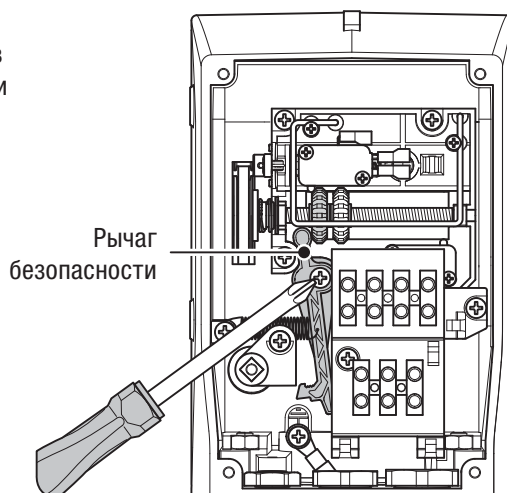

Регулировка прижимной детали концевых выключателей (только для моделей с энкодером)

Перед началом регулировки выполните процедуру калибровки движения ворот, описанную в технической документации блока управления.

По завершении процедуры калибровки убедитесь в том, что ворота находятся в закрытом положении, а зубчатое колесо привода расположено слева.

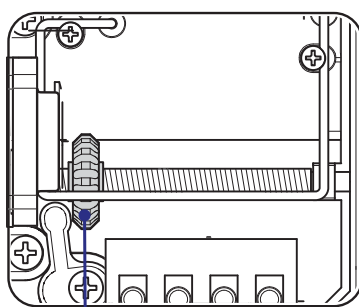

Зубчатое колесо

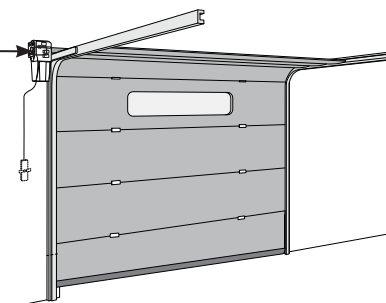

Поднимите прижимную деталь концевых выключателей, освободив ее от кронштейна, и опустите ее на зубчатое колесо.

Важно! Не освобождайте прижимную деталь концевых выключателей, если привод предназначен для автоматизации откатных и складывающихся ворот.

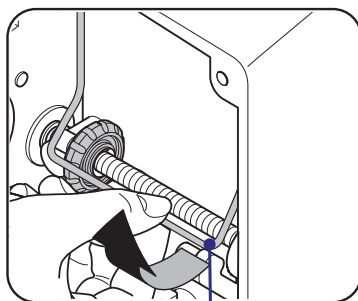

Прижимная деталь

Опорный кронштейн

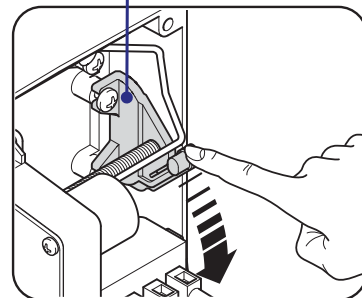

Убедитесь в том, что рычаг разблокировки свободен от рычага безопасности.

ВАЖНОЕ ПРИМЕЧАНИЕ: рычаг безопасности позволяет выполнять аварийную разблокировку (CMS или C002) только при закрытом положении ворот.

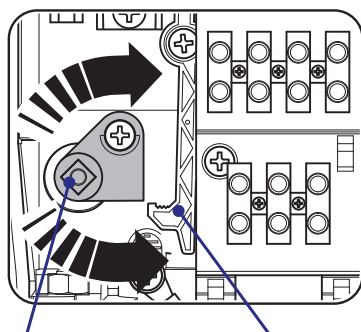

Рычаг разблокировки

Рычаг безопасности

Монтаж защитной крышки

1) По завершении всех монтажных работ и выполнении электрических подключений просверлите отверстие диаметром 13,5 мм в указанном месте защитной крышки.

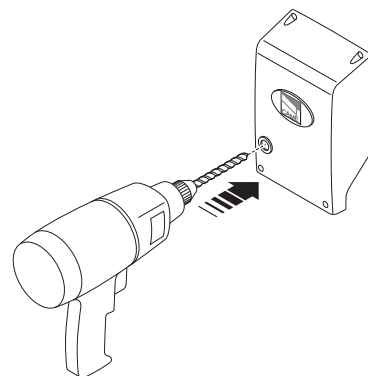

2) Закрепите крышку с помощью 4 винтов, входящих в комплектацию оборудования.

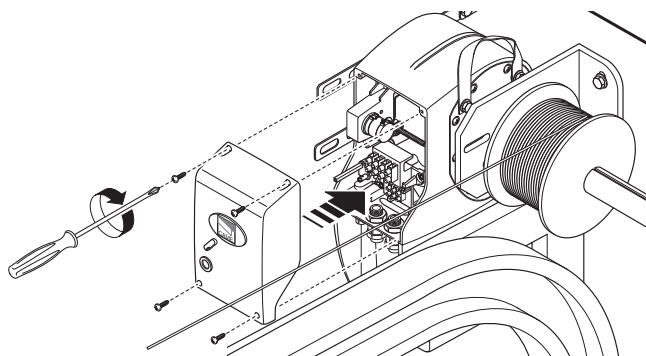

3) Вставьте рычаг разблокировки в просверленное отверстие и закрепите его с помощью винта и шайбы.

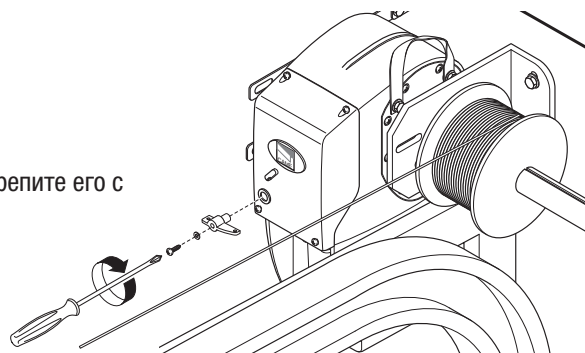

Устройство ручного управления

Лебедка для ручного управления секционными воротами (по заказу) позволяет открывать и закрывать ворота посредством шариковой цепочки. Это устройство может быть использовано как при вертикальном, так и при горизонтальном расположении привода.

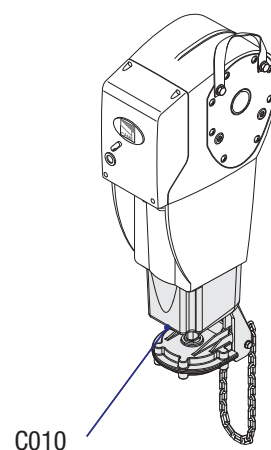

Аварийная разблокировка

Можно использовать дополнительные устройства разблокировки привода (только при закрытых воротах) посредством индивидуального ключа (CMS) или веревочек (C002).

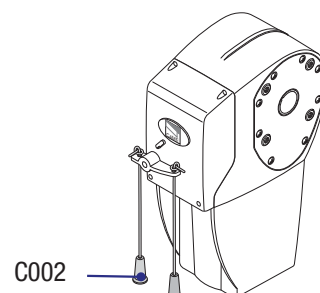
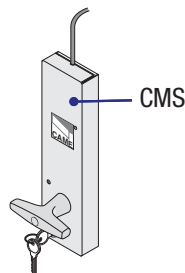

Техническое обслуживание

Периодическое техническое обслуживание

 Пользователем должны периодически выполняться следующие работы: чистка фотоэлементов, контроль за правильной работой устройств безопасности и за отсутствием препятствий для работы автоматики.

Кроме того, рекомендуется периодически контролировать состояние смазки и креплений.

- Чтобы проверить эффективность работы устройств безопасности, необходимо провести предметом перед фотоэлементами во время закрывания ворот. Если направление движения ворот меняется, то фотоэлементы находятся в исправном состоянии. Это единственная работа по техническому обслуживанию оборудования, выполняемая при включенном питании.

- Перед выполнением любых работ по техническому обслуживанию следует отключить электропитание во избежание возникновения опасных ситуаций, вызванных произвольным движением ворот.

- Для чистки фотоэлементов использовать слегка увлажненную водой мягкую тряпку. Не использовать никаких растворяющих или других химических веществ, так как они могут вывести оборудование из строя.

- Смазывать все шарнирные соединения при появлении аномальной вибрации и треска.

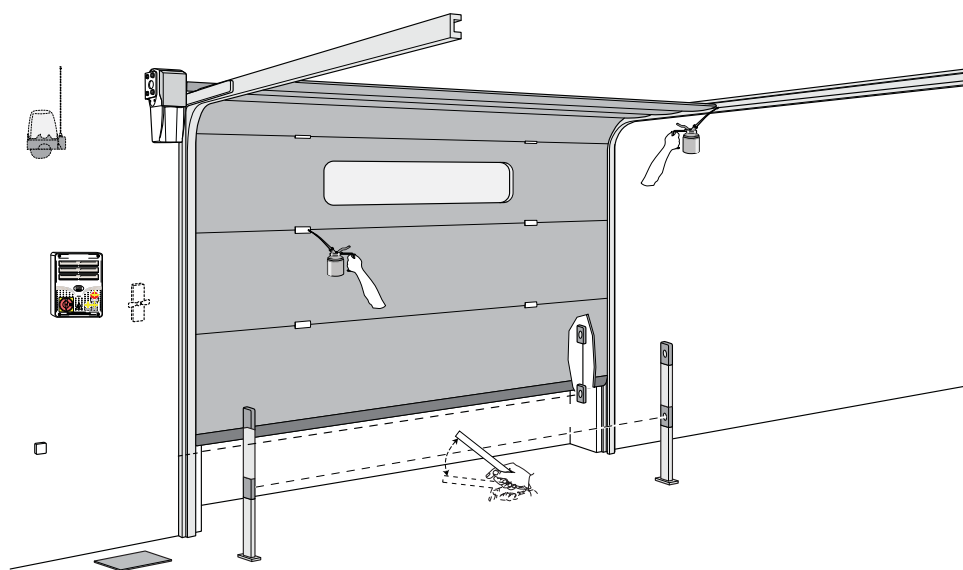

- Убедиться в отсутствии растительности в зоне действия фотоэлементов и препятствий для движения ворот.

Устранение неисправностей

| НЕИСПРАВНОСТИ | ВОЗМОЖНАЯ ПРИЧИНА | ПРОВЕРКА И УСТРАНЕНИЕ НЕИСПРАВНОСТИ |
|--|---|--|
| Ворота не открываются и не закрываются | <ul style="list-style-type: none"> Отсутствует электропитание. Разблокирован привод. Разрядилась батарейка передатчика. Сломан передатчик. Кнопка «STOP» неисправна или заедает. Кнопка открывания/закрывания или селекторный ключ заедают. | <ul style="list-style-type: none"> Проверить наличие напряжения Обратиться в авторизованный сервисный центр Поменять батарейки Обратиться в авторизованный сервисный центр Обратиться в авторизованный сервисный центр Обратиться в авторизованный сервисный центр |
| Ворота открываются, но не закрываются | <ul style="list-style-type: none"> Фотоэлементы обнаруживают препятствие Чувствительный профиль обнаруживает препятствие | <ul style="list-style-type: none"> Проверить чистоту и исправность фотоэлементов Обратиться в авторизованный сервисный центр |
| Ворота закрываются, но не открываются | <ul style="list-style-type: none"> Чувствительный профиль обнаруживает препятствие | <ul style="list-style-type: none"> Обратиться в авторизованный сервисный центр |
| Не работает мигающая сигнальная лампа | <ul style="list-style-type: none"> Перегорела лампочка | <ul style="list-style-type: none"> Обратиться в авторизованный сервисный центр |

Журнал периодического обслуживания и ремонта оборудования, заполняемый пользователем (каждые 6 месяцев)

| Дата | Заметки | Дата Заметки Подпись |
|------|---------|----------------------|
| | | |
| | | |
| | | |
| | | |
| | | |
| | | |
| | | |
| | | |
| | | |
| | | |

Внеплановое техническое обслуживание и ремонт



Эта таблица необходима для записи внеплановых работ по обслуживанию и ремонту оборудования, выполненных специализированными предприятиями.
Примечание: все работы по внеплановому техническому обслуживанию и ремонту должны выполняться только квалифицированными специалистами.

Журнал внепланового технического обслуживания и ремонта

| | |
|--------------------------|-----------------------|
| Печать монтажника | ФИО оператора |
| | Дата проведения работ |
| | Подпись техника |
| | Подпись заказчика |
| Выполненные работы _____ | |
| _____ | |
| _____ | |

| | |
|--|-----------------------|
| Печать монтажника | ФИО оператора |
| | Дата проведения работ |
| | Подпись техника |
| | Подпись заказчика |
| Выполненные работы _____ _____ _____ | |

| | |
|--|-----------------------|
| Печать монтажника | ФИО оператора |
| | Дата проведения работ |
| | Подпись техника |
| | Подпись заказчика |
| Выполненные работы _____ _____ _____ | |

Утилизация отходов

 В качестве гарантии защиты и охраны окружающей среды компания «Came S.p.A. S.p.A» внедряет на территории своих учреждений систему управления окружающей средой, сертифицированную и полностью соответствующую международному стандарту UNI EN ISO 14001.

«CAME» убедительно просит вас продолжить начатую работу по защите окружающей среды, лежащую в основе оперативных и рыночных стратегий компании, следуя этим простым инструкциям по утилизации использованных материалов:

УТИЛИЗАЦИЯ УПАКОВКИ

Элементы упаковки (картон, пластик и т.д.) ассимилируются как городские твердые отходы и могут быть утилизированы без каких-либо проблем посредством дифференцированного сбора для последующей переработки.

Прежде чем приступить к работе, всегда целесообразно проверить особые нормы, действующие в месте установки изделия.
НЕ ВЫБРАСЫВАТЬ!

УТИЛИЗАЦИЯ ИЗДЕЛИЯ

Наши изделия изготовлены из разных материалов. Большая их часть (алюминий, пластик, сталь, электрические кабели) ассимилируется как городские твердые отходы. Они могут быть переработаны в авторизованных центрах после сбора и дифференцированной утилизации. Другие элементы (электронные платы, батарейки брелоков-передатчиков и т.д.), напротив, могут содержать загрязняющие вещества. Поэтому их необходимо извлечь и передать авторизованным фирмам, специализирующимся на их утилизации.

Прежде чем приступить к работе, всегда целесообразно проверить особые нормы, действующие в месте утилизации.
НЕ ВЫБРАСЫВАТЬ!

НОРМЫ И СТАНДАРТЫ

Изделие соответствует требованиям действующих нормативов.

CAME
safety & comfort

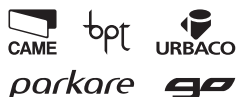

CAME S.p.A.

Via Martiri Della Libertà, 15

31030 **Dosson di Casier**
Treviso - Italy

 (+39) 0422 4940

 (+39) 0422 4941

Via Cornia, 1/b - 1/c

33079 **Sesto al Reghena**
Pordenone - Italy

 (+39) 0434 698111

 (+39) 0434 698434

www.came.com